



Extractores helicoidales con persiana

Su diseño compacto permite su fácil manipulación e instalación. Ideal para las aplicaciones sencillas y versátiles.

CARACTERÍSTICAS:

- Construcción en **lámina galvanizada**.
- **Malla de protección** en aspiración.
- Transmisión poleas y banda que **reduce la velocidad de giro**; por lo tanto, el nivel de ruido.
- **Hélices en 6 álabes** de perfil aerodinámico.
- **Persiana de apertura mecánica** activada por el extractor.
- Motores **monofásicos y trifásicos** en cada tamaño.

APLICACIONES:



BODEGAS INDUSTRIALES Y COMERCIALES



INSTALACIONES AGROPECUARIAS



INVERNADEROS



ALMACENES COMERCIALES

CARACTERÍSTICAS TÉCNICAS

Modelo	Velocidad RPM	Potencia HP	Tensión Volts	Intensidad A	Caudal a descarga libre m ³ /hr/CFM	Potencia sonora Lw(A)	Presión sonora dB(A)*	Peso aprox. Kg
AGE-B 800	550	½	127 / 220	10.8 / 4.6	12, 117 / 7,132	73.9	63.7	48
AGE-T 800	550	½	220 / 440	2.1 / 1.2	12, 117 / 7,132	73.9	63.7	48
AGE-B 1000	510	¾	127 / 220	13.6 / 6.10	23, 100 / 13, 596	76.4	65.3	64
AGE-T 1000	510	¾	220 / 440	3.0 / 1.6	23, 100 / 13, 596	76.4	65.3	64
AGE-B 1250/1	485	1	127 / 220	14.2 / 6.83	32, 565 / 19, 167	87.6	76.2	87
AGE-T 1250/1	485	1	208-230/460	3.0 / 1.6	32, 565 / 19, 167	87.6	76.2	87
AGE-B 1250/1 1/2	550	1 ½	127 / 220	20.2 / 9.37	36, 929 / 21, 736	90.3	79.8	90
AGE-T 1250/1 1/2	550	1 ½	208-230/460	4.2 / 2.1	36, 929 / 21, 736	90.3	79.8	90

*Nivel sonoro medido de acuerdo a las normas AMCA 300/05 y 301/05

DIMENSIONES

	AGE 800	AGE 1000	AGE 1250
A	920	1187	1459
B	467	552	552
C	527	612	613

*Dimensiones en mm.

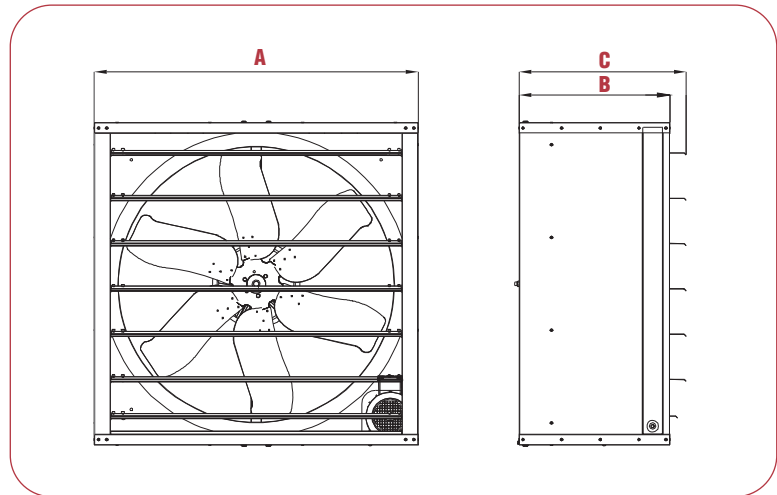

CURVAS CARACTERÍSTICAS

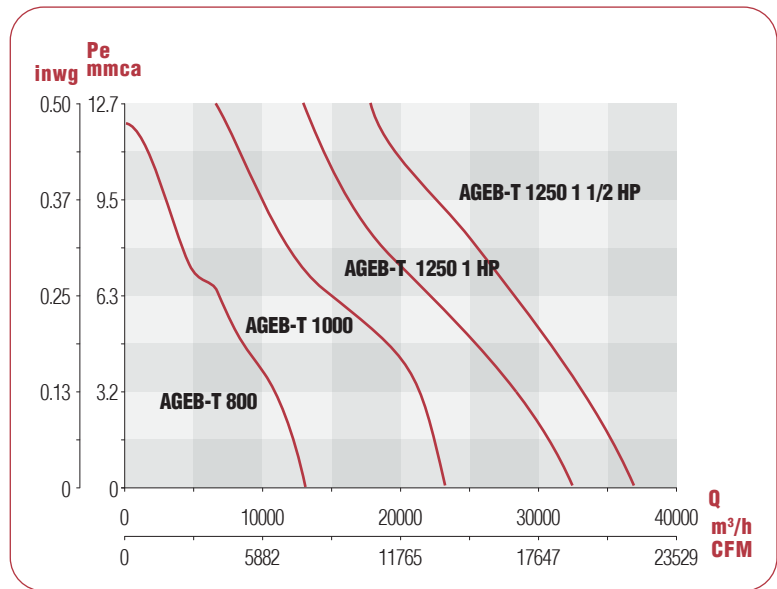

Soler y Palau S.A. de C.V. certifica que los modelos AGE-B 800, AGE-T 800, AGE-B 1000, AGE-T 1000, AGE-B 1250/1, AGE-T 1250/1, AGE-B 1250/1 1/2 y AGE-T 1250/1 1/2 han sido aprobados para tener el sello de prestaciones certificadas por AMCA. Los valores de caudal, presión y potencia sonora que aquí se muestran, fueron obtenidos en ensayos y procedimientos desarrollados de acuerdo con las publicaciones AMCA 211, 311 y cumplen con los requerimientos del programa de certificación AMCA.

Soler y Palau S.A. de C.V. certifies that the model AGE-B 800, AGE-T 800, AGE-B 1000, AGE-T 1000, AGE-B 1250/1, AGE-T 1250/1, AGE-B 1250/1 1/2 and AGE-T 1250/1 1/2 shown herein is licensed to bear the AMCA certified ratings seal. The ratings shown are based on test and procedures performed, in accordance with AMCA publication 211 and 311 and comply with the requirements of the AMCA certified ratings program.