



Centrífugos de álabes curvos adelantados

Equipo de simple aspiración que brinda gran caudal para desplazar aire limpio con una presión media.

Se ajusta a diferentes aplicaciones y el nivel sonoro que emite es considerablemente bajo respecto a otros modelos de extractores de estructura convencional.

CARACTERÍSTICAS:

- Rodete de **álabes curvos adelantados**.
- Envoltorio con acabado en pintura en polvo poliéster horneada, de **gran resistencia a la corrosión**.
- **Bajo nivel sonoro**.
- Motor acoplado directamente y colocado dentro de la carcasa del mismo, haciéndolo un **equipo compacto**.

APLICACIONES:



SISTEMAS DE VENTILACIÓN TIPO PLENUM



EXTRACCIÓN DE AIRE LIMPIO



SISTEMAS DE AIRE ACONDICIONADO



OFICINAS



COMERCIO



SANITARIOS

CARACTERÍSTICAS TÉCNICAS:

Modelo	Velocidad RPM	Potencia HP	Tensión Volts	Intensidad A	Caudal a descarga libre m ³ /hr / CFM	Presión sonora dB(A)*	Peso aprox. Kg
CKB 1500	1625	¼	127	2.40	1,345 / 791	62	14
CKB 2500	1625	½	127	4.40	2,380 / 1,400	66	17

*Nivel sonoro medido de acuerdo a las normas AMCA 300/05 y 301/05

DIMENSIONES

	CKB 1500	CKB 2500
A	428	473
B	375	425
C	127	150
D	188	215
E	50	50

Dimensiones en mm.

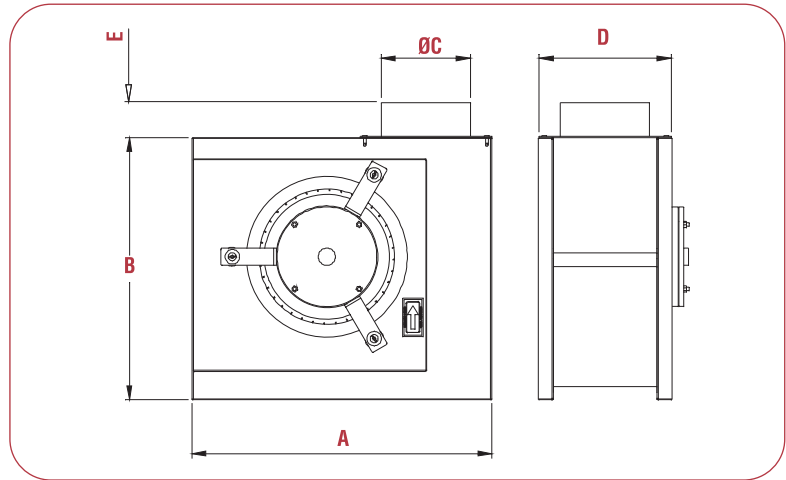

CURVAS CARACTERÍSTICAS

