

# SILENT

LÍNEA HÁBITAT



Silencioso y duradero.

## Silent | Extractor para baño

Sus componentes permiten absorber las vibraciones del motor, disminuyendo el ruido del extractor, así como la vibración de paredes y techos.

### CARACTERÍSTICAS:

- Diseño patentado por S&P que incluye **silentblocks** contruidos en bimaternal con componentes altamente resistentes y capaces de absorber las vibraciones generadas por el motor.
- Incorpora **rodamientos a bolas** que aseguran una larga vida con las máximas prestaciones.
- **Compuerta antirretorno** para evitar la entrada del aire del exterior cuando el equipo se encuentra apagado.
- Ver página de accesorios.

### APLICACIONES:



CUARTOS DE ASEO Y SANITARIOS DE:



HOTEL

RESTAURANTES

OFICINAS

LOCALES COMERCIALES

### CARACTERÍSTICAS TÉCNICAS

Modelo	Velocidad	Potencia W	Tensión Volts	Caudal a descarga libre m <sup>3</sup> /hr / CFM	Presión sonora dB(A)*	Peso aprox. Kg
SILENT 100	2500	13	127	95 / 56	27	0.6
SILENT 200	2400	18	127	180 / 106	33	0.8
SILENT 300	1750	21	127	280 / 165	32	1.3

\*Nivel sonoro medido de acuerdo a las normas AMCA 300/05 y 301/05

**DIMENSIONES**

	SILENT 100	SILENT 200	SILENT 300
<b>A</b>	158	180	214
<b>B</b>	158	180	214
<b>C</b>	99	117	147
<b>D</b>	78	80	95
<b>E</b>	85	89	112
<b>F</b>	109	117	147

Dimensiones en mm.

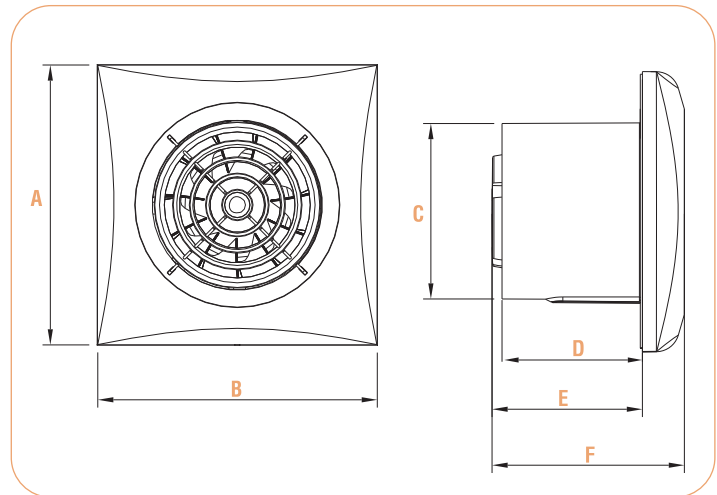

**CURVAS**

